

## HANDLE SET / JUEGO DE LA MANIJA

Keyed Entry  
Cerradura con llave

### PACKAGE CONTENTS / CONTENIDO DEL PAQUETE

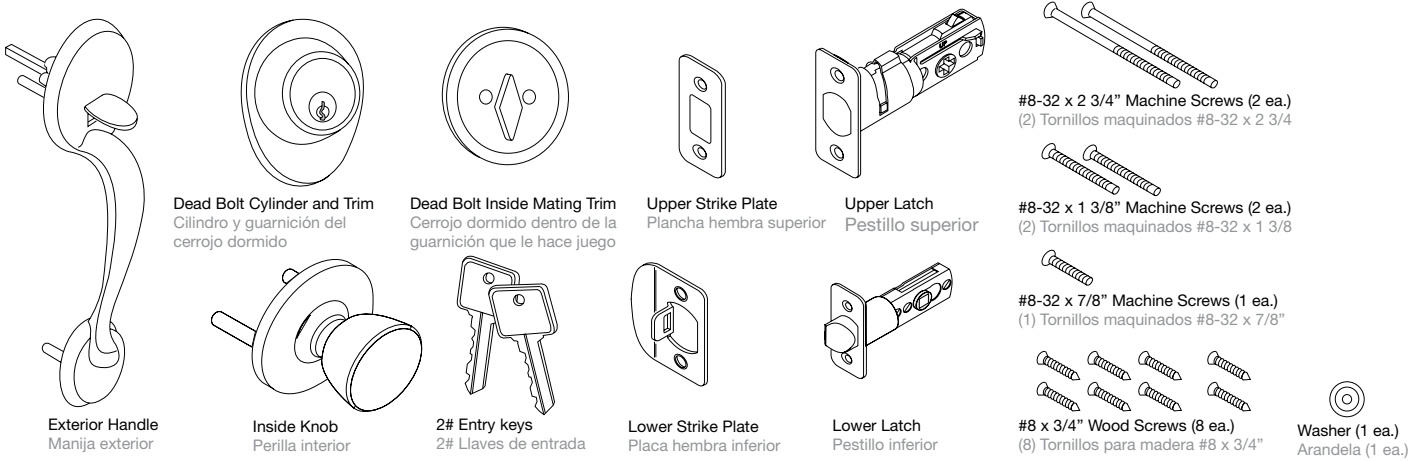

See reverse side for information about how to contact our Customer Assistance Dept.  
Ver reverso para información acerca de cómo comunicarse con el departamento de servicio al cliente.

- Tools Required**  
Predrilled Doors:  
• Phillips Screwdriver
- Drilling Required:**  
• Tape Measure  
• Pencil  
• 2" Drill (Hole Saw)  
• 1" Drill  
• Chisel  
• Hammer  
• Phillips Screwdriver
- Herramientas que se requieren**  
Puertas pre-perforadas:  
• Destornillador Phillips
- Se requiere perforación:**  
• Cinta  
• Lapiz  
• Perforadora de 2"  
(Broca de sierra perforadora)  
• Perforadora de 1"  
• Cinsel  
• Martillo  
• Destornillador Phillips

For installation on new doors that require preparation & drilling please begin with Step 1. For installation on doors with predrilled holes skip to Step 4.  
Para instalar en una puerta nueva que requiere preparación y perforación por favor comienza con el paso #1. Para instalar en una puerta pre-perforada comienza con el paso #4.

### 1. MARK DOOR & JAMB WITH TEMPLATE / PUERTA DE MARCO Y MONTANTE CON PLANTILLA

- Recommended installation height is 36" from the floor to center of handle.
- Use template enclosed to mark 1" hole on door edge for latch.
- Use template enclosed to mark 2" holes on door face and 5/16" hole for bottom handle mount.

- Se recomienda instalarlo a una altura de 36" de la puerta al centro de la manija.
- Use la plantilla que se adjunta para marcar el hoyo de 1" en el orillo de la puerta para el pestillo.
- Use las plantillas adjuntas para marcar hoyos de 2" en la cara de la puerta y hoyo de 5/16" para el montaje de manija de fondo.

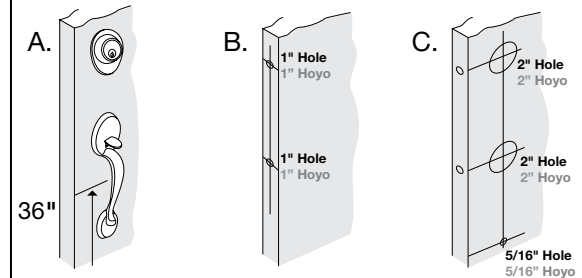

### 2. DRILL HOLES / HOYOS PARA TALADRAR

- Drill 2" holes from both sides of door.  
Note: To avoid splitting, drill holes from both sides
- Drill 1" holes in door edge for latch.
- Drill 5/16" holes for bottom of handle mounting screw.

- Taladre hoyos de 2" en ambos lados de la puerta.  
Nota: Para evitar que se le rompan, taladre los hoyos de ambos lados
- Taladre hoyos de 1" en el orillo de la puerta para el pestillo.
- Taladre hoyos de 5/16" para el fondo del tornillo de montaje de la manija.

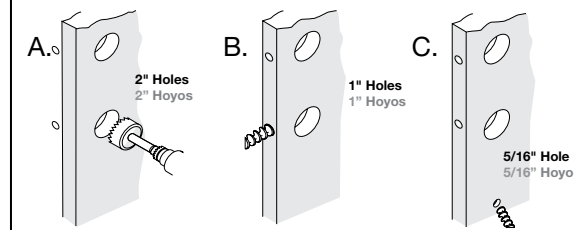

### 3. INSTALL LATCHES / INSTALE LOS PESTILLOS

- Insert handleset and deadbolt latches in 1" holes on edge of door. Mark outlines and remove latches.
- Chisel 1/8" deep or until latch face is flush with door edge.
- Insert deadbolt latch and secure with (4) 3/4" wood screws.
- Repeat procedure for handleset latch.

- Inserte el juego de la manija y los pestillos del cerrojo dormido en hoyos de 1" en el orillo de la puerta. Marque los bordes y retire los pestillos.
- Cincele a 1/8" de profundidad hasta que la cara quede al ras con el orillo de la puerta.
- Inserte el cerrojo dormido del pestillo y asegúrelo con tornillos para madera de 3/4" (4).
- Repita el procedimiento para el pestillo del juego de la manija.

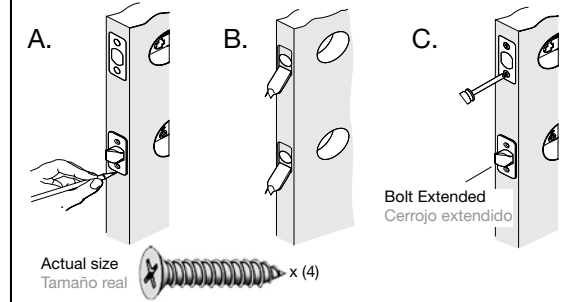

### 4. INSTALL EXTERIOR AND INTERIOR MECHANISMS / INSTALACION DE LOS MECANISMOS INTERIORES Y EXTERIORES

- Place exterior handle with stems and square spindle into latch as shown. Press tightly against door face.
- After exterior handle is in position, install interior knob and tighten with (2) 1 3/8" machine screws.
- Install bottom screw. Insert (1) 7/8" machine screw through washer and into bottom hole and tighten firmly.

- Coloque la manija exterior con los vástagos y los ejes cuadrados dentro del pestillo, tal como se indica.
- Después que la manija exterior quede en posición, instale la manija interior y apriete con tornillos de maquina de 1 3/8" (2).
- Instale el tornillo de fondo. Inserte el tornillo de maquina de 7/8" (1) a traves de la arandela y en el agujero apretandola con firmeza.

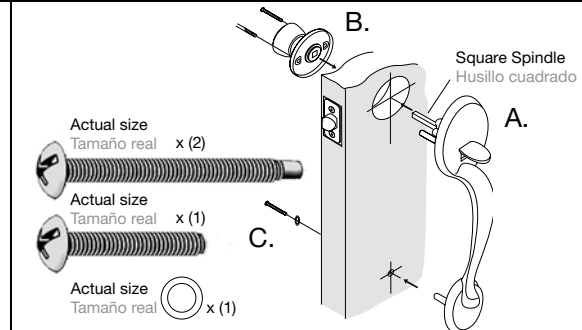

### 5. INSTALL DEAD BOLT / INSTALACION DEL CERROJO DORMIDO

- Insert cylinder (A) in decorative trim (B & C) and press against door making certain the stem (D) is properly positioned in latch holes.
- Slide inside mating trim (E) onto stem (D), and secure with (2) 2 3/4" machine screws (F).

- Inserte el cilindro A en corte decorativo ((B & C) y presione contra la puerta comprobando que el vástago (D) ha quedado posicionado correctamente en los hoyos de la cerradura.
- Deslice la parte interior del adorno que corresponda (E) encima del vástago (D), y asegúrela con tornillos de maquina de 2 3/4" (2) (F).

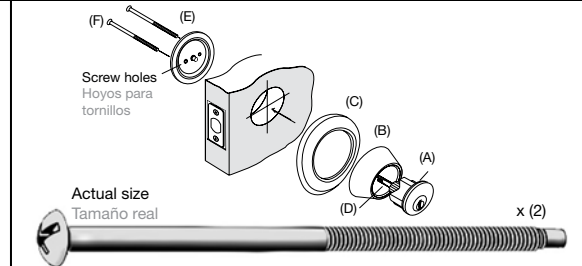

### 6. INSTALL STRIKER PLATES / INSTALACIÓN DE PLACA HEMBRA

- Close door until latch bolt touches door jamb. Mark door jambs with a pencil.
- Center the striker plates on the door jambs within the areas marked in step A. Mark outline of striker plate for both latch and deadbolt striker plate. Also mark center holes for drilling.
- Chisel outline for striker plates 1/16" deep or until plates are flush with door jamb.
- Drill 7/8" holes into door jamb. To assure proper lockset function, holes in door jams must be drilled 1" deep.
- Install Striker plates and secure with (4) 3/4" wood screws.

- Cierre la puerta hasta que el cerrojo toque el montante de la puerta. Marque los montantes de la puerta con un lápiz.
- Centre las planchas hembras en las montantes de la puerta dentro de las areas marcadas en el párrafo A.. También marque el centro de los hoyos para taladrar.
- Marque con cancel las planchas hembra a una profundidad de 1/16" o hasta que las planchas queden al ras con el montante de la puerta.
- Taladre hoyos de 7/8" en los montantes de la puerta. Para asegurar que el juego de cerradura funciona correctamente, los hoyos en los montantes de la puerta deben taladrarse a 1" de profundidad.
- Instale las planchas hembras y asegúrelas con tornillos para madera de 3/4" (4).

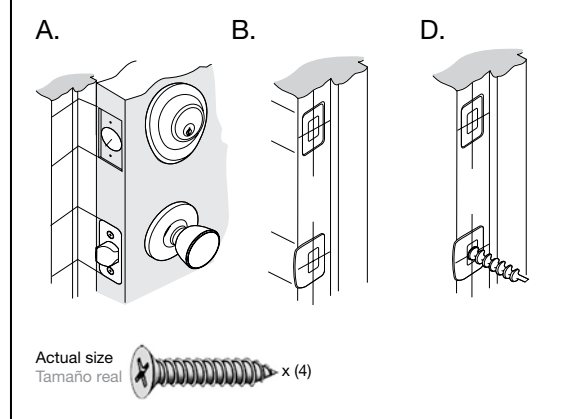

## HANDLE SET / JUEGO DE LA MANIJA

Keyed Entry  
Cerradura con llave

## REKEYING LOCKS / REMANIPULACIÓN DE LAS CERRADURAS

This Honeywell door lock can easily be rekeyed to provide you the convenience of one key being able to operate multiple locks of your choosing.

Simply take the key you choose to operate all the desired locks and the lock(s) to any locksmith or Hardware/Home Center and they should be able to complete your rekeying needs.

Esta cerradura de puerta de Honeywell se puede remanipular muy fácilmente, para que usted pueda contar con la conveniencia de que una sola llave pueda operar múltiples cerraduras por usted elegidas.

Simplemente elija la llave para operar todas las cerraduras que desea y lleve las cerraduras a cualquier cerrajero o centro de ferretería Hardware/Home Center y ellos podrían responder totalmente a sus necesidades de reinstalación.

## ADJUSTABLE LATCHSET / JUEGO AJUSTABLE DE LA CERRADURA

If the latch is set at 2-3/8" (60mm) you can adjust it to 2-3/4" (70mm) by pulling out (A) the rear part.

La cerradura se ha fijado a 2-3/8" (60mm) usted puede ajustarla a 2-3/4" (70mm) jalándola hacia afuera (A) en la parte de atrás.

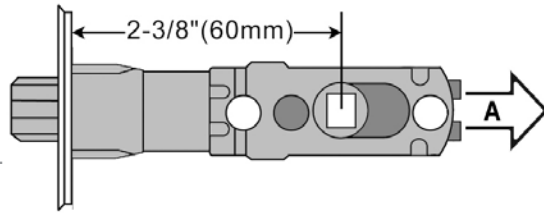

If the latch is set at 2-3/4" (70mm) you can adjust it to 2-3/8" (60mm) by pushing in (B) the rear part.

Si la cerradura se ha fijado a 2-3/4" (70mm) puede ajustarla a 2-3/8" (60mm) empujando hacia adentro (B) la parte de atrás.

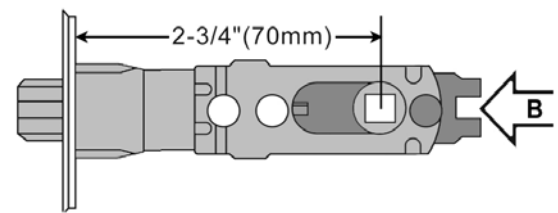

## DRIVE-IN LATCH / CERRADURA IMPULSADA HACIA ADENTRO

For steel and other doors where chiseled latch plate inset is not possible or necessary.

Para puertas de acero y otras puertas donde no se puede insertar la plancha o no es necesario.

- A. Rotate plate 30°.
- B. Slide off back of latch.
- C. Press latch in flush with door.

- A. Haga rotar la plancha 30°.
- B. Deslice hacia afuera el pestillo.
- C. Oprima el pestillo al ras con la puerta.

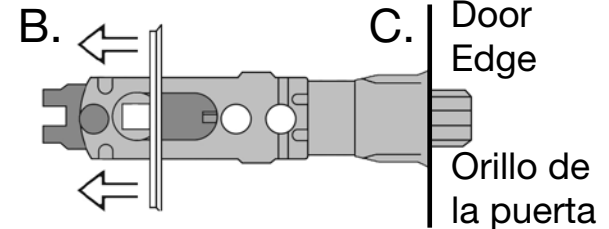
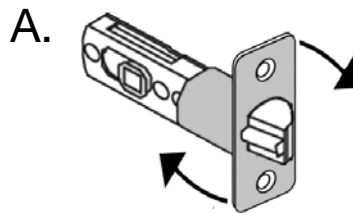

## LIMITED LIFETIME MECHANICAL AND FINISH WARRANTY / GARANTÍA LIMITADA MECÁNICA Y DE ACABADO VITALICIA

This product comes with a lifetime mechanical and finish warranty to the original residential consumer against defects in material and workmanship under normal use as long as the original residential purchaser occupies the residential premises upon which the product was originally installed.

### ORIGINAL RESIDENTIAL CONSUMER

This warranty is not transferable, and applies to the original purchaser only, as long as the original purchaser occupies the residential premises upon which the product(s) was originally installed. Proof of purchase (original sales receipt) and ownership must accompany all warranty claims.

All non-homeowner purchasers (including purchasers for industrial, commercial and business use) are not covered under the terms of this warranty.

### WHAT IS NOT COVERED

This warranty is null and void if the product was used for purposes for which it was not designed.

This warranty DOES NOT COVER normal wear and tear of parts or damage resulting from any of the following: negligent use, misuse or abuse of the product, or use contrary to or in violation of written instructions provided by LH Licensed Products, Inc. Further, this warranty does not cover Acts of God, such as fire, flood, hurricanes and tornadoes.

This warranty DOES NOT COVER scratches, abrasions, deterioration due to the use of paints, solvents or use of cleaners containing abrasives, alcohol or other solvents, whether performed by a contractor, service company, or yourself.

This warranty DOES NOT COVER product(s) used in commercial applications, used in common area applications, disassembly, repair or alteration by anyone other than LH Licensed Products, Inc., improper installation or exposure to extremes of heat or humidity.

This warranty DOES NOT COVER any losses, injuries to persons or loss of property, general damages or costs, and shipping and freight expenses required to return product(s) to LH Licensed Products, Inc.

LH Licensed Products, Inc. shall not be liable for any indirect, incidental or consequential damages of any nature relating to this lock. LH Licensed Products, Inc. is also not responsible for costs associated with removing or reinstalling the product.

### ADDITIONAL TERMS

LH Licensed Products, Inc. does not authorize any person to create for it any obligation or liability in connection with the Product. LH Licensed Products, Inc.'s maximum liability here under is limited to the original purchase price of the Product. No action arising out of any claimed breach of this warranty by LH Licensed Products, Inc. may be brought by the original residential purchaser more than one (1) year after the cause of action has arisen.

### WARRANTY CLAIM SUBMISSION

LH Licensed Products, Inc. reserves the right to request any items claimed defective to be returned to LH Licensed Products, Inc. for inspection. Solely based on LH Licensed Products, Inc.'s examination, denial of any claims will be made if the examination discloses to LH Licensed Products, Inc.'s satisfaction non-conformance with the terms of this warranty.

Upon return and verification of a defective product, LH Licensed Products, Inc.'s warranty obligation shall be limited to repairing or replacing the product or any defective part(s) with the same or similar product or part free of charge or refund the purchase price.

All mechanical or finish defect claims under this warranty must be made directly to LH Licensed Products, Inc. To submit a claim for warranty service contact:

LH Licensed Products, Inc.  
860 E. Sandhill Ave.  
Carson, CA 90746  
(310) 323-5722

### LIMITED LIABILITY

This warranty is your sole remedy and LH Licensed Products, Inc. shall not be liable for any damages, whether direct, indirect, incidental, special, consequential, exemplary, or otherwise, including lost revenues and lost profits, arising out of any theory of recovery, including statutory, contract or tort.

Notwithstanding the terms of any express or implied warranty, in no event will LH Licensed Products, Inc.'s maximum liability exceed the purchase price of this product.

**THIS WARRANTY IS IN LIEU OF ANY OTHER WARRANTY WHETHER EXPRESS OR IMPLIED, INCLUDING ANY WARRANTY OF MERCHANTABILITY OR FITNESS FOR A PARTICULAR PURPOSE.**

The Honeywell Trademark is used under license from Honeywell International Inc. Honeywell International Inc. makes no representations or warranties with respect to this product.

### LOCAL LAWS

This warranty gives the original purchaser specific legal rights, and such purchaser may have other rights, which vary from state to state. If this product is considered a consumer product, please be advised that some local and state laws do not allow limitations on incidental or consequential damages or how long an implied warranty lasts; therefore, the above limitations may not fully apply. Refer to your local laws for your specific rights under this warranty.

### GARANTÍA LIMITADA MECÁNICA Y DE ACABADO VITALICIA

Este producto viene con una garantía vitalicia mecánica y de acabado al consumidor original residencial, contra defectos del material y de mano de obra, bajo uso normal siempre y cuando el comprador residencial original esté ocupando los predios residenciales sobre los cuales el producto fue instalado originalmente.

### CONSUMIDOR RESIDENCIAL ORIGINAL

Esta garantía no es transferible y, se aplica solamente al comprador original, siempre y cuando que el comprador original ocupe los predios residenciales sobre los cuales el o los productos fueron instalados originalmente. Prueba de la compra (recibo original de venta) y la propiedad deben acompañar todos los reclamos de garantía.

Todas las compras por quienes no son propietarios (incluyendo compras para usos industriales, comerciales y negocios) no están cubiertas bajo los términos de esta garantía.

### QUE NO ESTÁ CUBIERTO

Esta garantía es inválida y nula si el producto fue utilizado para fines para los que no fue diseñado.

Esta garantía NO CUBRE desgaste normal y rompimiento o daños de las partes como resultado de alguna de las siguientes razones: uso negligente, uso equivocado o abuso del producto, o uso contrario a o en violación de las instrucciones por escrito provistas por la empresa LH Licensed Products, Inc. Además, esta garantía NO CUBRE Actos de Dios, tales como incendios, inundaciones, huracanes y tornados.

Esta garantía NO CUBRE rasguños, abrasiones, deterioro debido al uso de pinturas, solventes o uso de limpiadores que contengan abrasivos, alcohol u otros solventes, bien sean hechos por un contratista, compañía de servicio o, por usted mismo.

Esta garantía NO CUBRE productos utilizados en aplicaciones comerciales utilizados en aplicaciones comunes de aplicación, desensamblaje, reparación o alteración por cualquier persona que no sea de LH Licensed Products, Inc., instalación inapropiada o exponerlos al calor o humedad extrema.

Esta garantía NO CUBRE ninguna pérdida, lesiones a personas o pérdida de la propiedad, daños generales o costos, ni gastos de embarque o fletes requeridos para devolver el o los productos a LH Licensed Products, Inc.

LH Licensed Products, Inc. no se hace responsable de ningún daño indirecto o incidental, ni daños a consecuenciales, cualquiera que sea su naturaleza, relacionados con esta cerradura. LH Licensed Products, Inc. tampoco se hace responsable por los costos relacionados por remover o reinstalar el producto.

### TÉRMINOS ADICIONALES

LH Licensed Products, Inc. no autoriza a ninguna persona a crear una obligación o responsabilidad en relación con la responsabilidad máxima del Producto. LH Licensed Products, Inc. se limita al pago del precio original limitado del Producto. Ninguna acción que resulte de cualquier incumplimiento de esta garantía de parte de LH Licensed Products, Inc. la puede traer el comprador original residencial un (1) año después que haya surgido la causa de la acción.

### PRESENTACIÓN DEL RECLAMO DE GARANTÍA

LH Licensed Products, Inc. se reserva el derecho de solicitar que cualquiera de los productos objeto de reclamo porque están defectuosos, sean devueltos a LH Licensed Products, Inc. para inspección. Basados únicamente en el examen de LH Licensed Products, Inc., denegación de los reclamos se hará si el examen revela que, a satisfacción de LH Licensed Products, Inc. se ha incumplido con los términos de esta garantía.

Al devolver y verificar el producto defectuoso, la garantía de obligación de LH Licensed Products, Inc. se limitará a la reparación o reemplazo del producto o de cualquier parte o partes defectuosas, con el mismo o similar producto o parte, libre de cargos, o reembolsarle el precio de compra.

Todos los reclamos por defectos mecánicos o de acabado, bajo esta garantía, se deben hacer directamente a LH Licensed Products, Inc. Para presentar un reclamo de servicio de garantía comuníquese con:

LH Licensed Products, Inc.  
860 E. Sandhill Ave.  
Carson, CA 90746  
(310) 323-5722

### RESPONSABILIDAD LIMITADA

Esta garantía es el único recurso a su disposición y, LH Licensed Products, Inc. no se hace responsable por los daños, bien sean directos o indirectos, incidentales, especiales, consecuenciales, ejemplares, o de otra índole, incluyendo pérdida de ingresos y pérdida de ganancias, que hayan surgido de cualquier teoría de recuperación incluyendo estatutaria, contrato o agravio.

A pesar de los términos de cualquier garantía expresa o implicada, de ninguna manera la responsabilidad máxima de LH Licensed Products, Inc. puede exceder el precio de compra de este producto.

**ESTA GARANTÍA SE OFRECE EN LUGAR DE CUALQUIER OTRA GARANTÍA BIEN SEA EXPRESA O IMPLICADA, INCLUYENDO CUALQUIER GARANTÍA DE COMERCIABILIDAD O DE SER APROPIADA PARA UN FIN EN PARTICULAR.**

La Marca Registrada de Honeywell se utiliza bajo licencia de Honeywell International Inc. Honeywell International Inc. no hace ninguna declaración ni da ninguna garantía con respecto a este producto.

### LEYES LOCALES

Esta garantía le otorga al comprador original derechos legales específicos y, dicho comprador pudiera tener otros derechos, que pudieran variar de un estado a otro. Si se considera este producto es un producto para consumidores, debe saber que algunas leyes locales o estatales no permiten limitaciones sobre daños incidentales o consecuenciales o por cuánto tiempo una garantía implicada por daños pudiera durar; por lo tanto, las limitaciones anteriores pudieran no aplicarse en su totalidad. Refiérase a las leyes locales para saber los derechos específicos que tiene bajo esta garantía.

## CONTACTING CUSTOMER ASSISTANCE / PARA COMUNICARSE CON EL CENTRO DE SERVICIO

EMAIL: LHLPCustomerService@LHLPinc.com  
EMAIL: (Best method of contact) / (mejor método para comunicarse)

WEBSITE: www.Honeywellsafes.com / (Effective March. 01, 2013)  
WEBSITE: www.Honeywellsafes.com / (Entra en efecto 01 de marcha 2013)

ADDRESS: Consumer Assistance Dept.  
ADIRECCIÓN: LH Licensed Products, Inc.  
860 East Sandhill Avenue  
Carson, CA 90746 USA

TELEPHONE: US/Canada 1-877-354-5457 (Toll Free) / Other Countries XX\*-310-323-5722  
XX\*- Dial U.S. Country Code first (Toll Charges Apply)

TELEFÓNO: US/Canada 1-877-354-5457 (Toll Free) / Otros países XX\*-310-323-5722  
XX\*- Marque primero el código de para llamar a USA (Se aplican cargos de llamada)

CALL CENTER HOURS: 7am – 5pm (PST) Mon – Fri  
HORAS DEL CENTRO DE LLAMADAS: 7am – 5pm (PST) Lunes – Viernes

CALL BACK HOURS: 7am – 8pm (PST) Mon – Fri  
HORAS PARA DEVOLVER LLAMADAS: 7am – 8pm (PST) Lunes – Viernes

### INTERNATIONAL CALL BACK HOURS / HORAS PARA DEVOLVER LLAMADAS INTERNACIONALES:

If you need to speak with a consumer assistant and cannot contact us during the Call Center hours above, please send an email or leave a telephone message, including your Name, Telephone Number and best time to contact you during Call Back hours above and we will return your call within the next business day.

Si necesita hablar con un asistente al consumidor y no puede hablar durante las horas del Call Center indicadas anteriormente, le agradeceremos nos envíe un email o déjenos un mensaje de teléfono, incluyendo su: Nombre, número de teléfono y la mejor hora para que le devolvamos la llamada y, le devolveremos la llamada el siguiente día laboral.